



# *DAF XF105*



*Setzt neue Maßstäbe*





*Der neue XF105: Komfort, Power und Leistung*

# ***Auf den Fernverkehr zugeschnitten***

***Niedrige Betriebskosten, beste Fahrerzufriedenheit und hohe Zuverlässigkeit: das sind die ausschlaggebenden Kriterien, die bei der Entwicklung der neuen Fernverkehrs-Baureihe von DAF entscheidend waren. Der XF105 ist das beste Angebot, was der Markt derzeit zu bieten hat. Er hat das geräumigste Fahrerhaus seiner Klasse, bietet Spitzenkomfort für den Fahrer und für den Transportunternehmer eine gute Ertragsquelle. Kurzum: ein Top-Modell, das höchsten Ansprüchen genügt.***

Auf Langstreckentransporte zugeschnitten setzt das Fahrerhaus neue Maßstäbe in Bezug auf den Fahrerkomfort. Egal ob Space Cab oder Super Space Cab - beide Fahrerhäuser bestechen mit großzügigem Platzangebot im Innenraum - der XF 105 bietet mehr Schlaf-, Arbeits- und Stauraum als jeder andere LKW seiner Klasse. Das Ergebnis: Fahrer bleiben länger fit und munter.

### ***Auf Profit ausgerichtet***

Der neue 12,9 Liter PACCAR MX Motor liefert außerordentliche Leistung: 410 bis 510 PS, hohes Drehmoment von 2.000 bis 2.500 Nm bei maximalen Drehzahlen zwischen 1.000 und 1.400 U/min. Darüber hinaus entspricht er mit der integrierten DAF SCR Technologie auch den Abgasstandards Euro 4 und Euro 5. Und durch die Integration neuester Technologien ist er auch außerordentlich wirtschaftlich. Der neue XF 105 nutzt außerdem unzählige wartungsarme Komponenten, die die Zeitabstände zwischen den einzelnen Wartungen verlängern und damit noch weitere Betriebskosten einsparen.

### ***Antriebsstrang für Höchstleistungen***

Der Antriebsstrang ist exakt ausbalanciert, um die Leistung unter allen Einsatzbedingungen zu optimieren und das Beste aus dem Motor herauszuholen. Zur Auswahl steht entweder ein 16-Gang-Schaltgetriebe, oder das neueste automatisierte AS-Tronic-Getriebe für den Antrieb der bewährten DAF Hinterachsen. Gleichzeitig bietet der XF 105 eine Außenplanetenachse für anspruchsvollere Einsatzbedingungen.

### ***Auswahl von Achskonfigurationen***

Um sicherzustellen, dass der XF 105 bestens für jede Anwendungsart ausgestattet ist, bieten wir eine breite Palette von Sattelzugmaschinen oder Lkw-Fahrgestellen mit zwei-, drei- oder vier Achsen.



*Evolution statt Revolution*

# ***Ein bekanntes Gesicht, ein neuer Ausdruck***

***Evolution statt Revolution war der Ausgangspunkt für das neue DAF-Spitzen-Modell. Das DAF Design-Center gab dem XF105 ein bemerkenswertes und einzigartiges Erscheinungsbild und behielt dennoch den auffallenden Charakter des überaus erfolgreichen XF95 bei.***

Der XF105 wurde mit unzähligen stilistischen und aerodynamischen Details verfeinert, wie beispielsweise dem neu konzipierten unteren Kühlergrill, der bis zur Stoßstange reicht. Die neu entworfenen Schlitze sorgen für einen größeren Luftstrom und bessere Kühlung. Der untere Kühlergrill ist außerdem mit einer Aluminiumleiste versehen, die kennzeichnend für die Einhaltung der Euro 4/5 Abgasstandards ist, während der obere Kühlergrill jetzt klarere Linien aufweist. In die neu gestaltete Stoßstange können optional die markanten Cat-Eye-Kombileuchten eingebaut werden. Die hellen Scheinwerfer mit nahezu unzerstörbarem Lexan-Schutz sind optional auch in Xenon-Ausführung lieferbar.

## ***Erweitertes Sichtfeld***

Die vier großen, elektrisch einstellbaren und beheizbaren Spiegel bieten ein viel größeres Sichtfeld und damit mehr Sicherheit. Das stilvolle, aerodynamische Design der Spiegel ist optional auch in der Karosseriefarbe erhältlich.

## ***Das Super Space Cab-Dach***

Das komplett neu entwickelte Super Space Cab-Dach ist sowohl auffällig, als auch stilvoll. Die neue, integrierte, aerodynamische Blende bietet Sonnenschutz, während die optional einbaubaren Weitstrahler mit zwei 70 W Halogen-Spotlights stilvoll für bessere Fernsicht sorgen. Das alles ergibt ein einzigartiges, leistungsstarkes Erscheinungsbild mit sowohl robuster als auch einladender Wirkung.



***Alles gut im Blick: die neu gestylten Spiegel bieten ein wesentlich weiteres Sichtfeld. Die optional integrierbaren Scheinwerfer im Dach des Super Space Cab und optionale Kombistrahler in der Stoßstange sorgen für zusätzliche Beleuchtung.***



*Stilgerechter Komfort*

# ***Neue Standards beim Innendesign***

***Der XF105 setzt einen völlig neuen Standard beim Innendesign. Mit der Material- und Farbwahl, bei der Raumgestaltung und Raumnutzung, in Bezug auf Qualität, Verarbeitung und Ergonomie.***

Von der geschmackvollen Türverkleidung bis zur modern gestalteten Armaturentafel. Von den logisch angeordneten Hebeln und Schaltern bis zum angenehm in der Hand liegenden Lenkrad und dem wegklappbaren Schalthebel. Von den zahlreichen durchdachten Staumöglichkeiten bis zur bernsteinfarbenen indirekten Nachtbeleuchtung über den gesamten Fahrerhausboden und im zentralen Staufach.

## ***Der Fahrer steht bei der Entwicklung im Vordergrund***

In allem zeigt sich, dass der Fahrer bei der Entwicklung im Vordergrund stand. Seine Wünsche und Arbeitsbedingungen wurden bis ins kleinste Detail berücksichtigt. Sorgfältig abgestimmte Farben machen aus dem Fahrerhaus einen sehr angenehmen Ort zum Arbeiten, Wohnen und Leben.

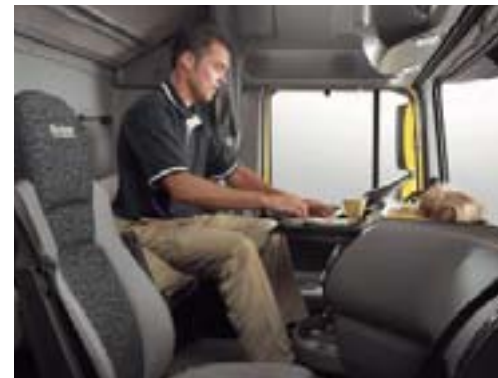

***Konzept für den bestmöglichen Arbeits- und Lebensraum in angenehmer Atmosphäre.***



DAF

AIRBAG

NAVIGATION  
A67  
300 m  
turning

P  
R  
N  
D  
R

MAX  
MIN

*Konzept für den bestmöglichen Arbeits- und Lebensraum in angenehmer Atmosphäre*

# ***Sichere und komfortable Bedienung***

***Sie müssen sich nur in den Fahrersitz hinter das ergonomisch geformte Lenkrad setzen, und eines wird Ihnen sofort klar: der Sicherheit, dem Komfort und dem bedienerfreundlichen Fahrbetrieb galt die höchste Priorität bei der Entwicklung des XF105. Das bedeutet, dass der Fahrer sich völlig auf den Verkehr konzentrieren kann und dadurch das Fahren sicherer und komfortabler wird.***

Das neu konzipierte, solide Lenkrad mit vier Speichen ist angenehm im Griff und bietet gute Sicht auf die Instrumente des Armaturenbretts. Ein Airbag im Lenkrad ist optional lieferbar. Die integrierten, beleuchteten Schalter steuern den Tempomat, die Geschwindigkeitsregelung für Bergabfahrten und die optionale Telefonfreisprechfunktion. Weitere wichtige Betriebsfunktionen, einschließlich der für das AS-Tronic-Getriebe, werden über einen leicht zu bedienenden Lenksäulenhebel gesteuert. Die Bedienelemente am Armaturenbrett und die Regler der vier großen Außenspiegel und der Fenster an der Türkonsole sind alle von hinten beleuchtet und jederzeit gut sichtbar.

### ***Alle Informationen auf einen Blick***

Die Hauptinstrumente auf dem modernen Armaturenbrett geben Informationen über alle primären Funktionen, während das zentrale Display bei Bedarf oder Abruf durch den Fahrer weitere wichtige Fahrzeuginformationen bereitstellt. Dadurch wird der Fahrer nicht

unnötig abgelenkt, hat aber dennoch alle relevanten Informationen zur Verfügung. Die LCD-Anzeige kann auf 10 verschiedenen Sprachen eingestellt werden und bietet Informationen über Fahrdauer, Kraftstoffverbrauch, Durchschnittsgeschwindigkeit und Nebenantriebszähler

### ***Computer und Telefonverbindungen***

Zusätzlich zu den üblichen Funktionen eines Armaturenbretts gibt es drei übereinander angeordnete DIN-Schächte. Sie ermöglichen eine benutzerfreundliche Installation von Audiosystemen und Anzeigen von Navigationssystemen oder Bordcomputern. Das Fahrzeug ist darüber hinaus mit einer optionalen Docking-Station für Mobiltelefone und einer über die Bedienelemente am Lenkrad vorinstallierten Freisprechanlage lieferbar. Schalter für weitere Funktionen, wie beispielsweise die für das leistungsfähige Heiz- und Ventilationssystem - optional mit automatischer Temperaturregelung (ATC) - sind in erreichbarer Nähe angebracht.

***Praktische Nutzung des verfügbaren Platzes, qualitativ hochwertige Materialien und angenehme Beleuchtung – unverkennbar DAF.***



***Anpassbar an die Bedürfnisse des Fahrers:  
Das neu konzipierte und optional auch in Leder erhältliche Lenkrad kann sowohl in Höhe (8 cm) wie auch in der Neigung (30° bis 45°) angepasst werden.***



## Weltklasse Innenraum

# Sich in der Ferne wie zu Hause fühlen

**Die Stehhöhe auf dem Motortunnel des Space Cab-Fahrerhauses von 175 cm und im Super Space Cab von sogar 210 cm ist durch die geringe Höhe (15 cm) des tiefer gesetzten Motortunnels möglich.**

Es ist sehr einfach, vom Fahrersitz zum Schlafbereich zu gelangen. Der Schalthebel läßt sich nämlich einfach wegklappen und ist in der Version mit AS-Tronic-Getriebe überhaupt nicht vorhanden, sodass der Übergang ungehindert möglich ist und der Fahrer völlige Bewegungsfreiheit hat.

### Schlafkomfort

Der neu entwickelte Schlafbereich bietet zwei großräumige Kojen. Das untere Bett ist 210 cm lang und maximal 81 cm breit und mit der 15 cm dicken, einteiligen Matratze außerordentlich komfortabel. Die untere Schlafliège befindet sich in Sitzhöhe und bietet eine bequeme und freie Ruheposition, die stabile ausziehbare Tischplatte befindet sich vor dem Fahrer. Die obere Koje ist problemlos über eine zusammenklappbare Aluminiumleiter mit extra breiten Sprossen sogar barfuss bequem erreichbar. Durch das neuartige Easy-Lift-System kann die obere Koje mit einfachen Handgriffen weggeklappt werden. Dass Sie sogar ein Handtuch auf das Easy-Lift-System hängen können, beweist, dass DAF, wie kein

anderer Hersteller, die Wünsche der Fahrer kennt und auf sie eingeht.

### Reichlich Stauraum

Unterhalb der Koje ist Platz für große Schubladen, in die sogar ein 42-Liter großes Kühlfach eingebaut werden kann, in das auch große Flaschen aufrecht stehend hineinpassen. In Griffnähe zum Fahrersitz ist ein standardmäßiger Flaschenhalter angebracht. Viele der zusätzlichen abschließbaren Fächer mit Stromanschlüssen sind geeignet für Geräte, wie beispielsweise Mikrowelle, Fernseher oder eine Kaffeemaschine. Damit Sie sich auch unterwegs wie zu Hause fühlen.

### Verbesserte Innenbeleuchtung

Entspannendes bernsteinfarbenes, indirektes Nachtlicht beleuchtet den Boden und die mittlere Ablage. Im Super Space Cab ist die bernsteinfarbene Nachtfahrbeleuchtung in die Dachkonsole eingebaut.



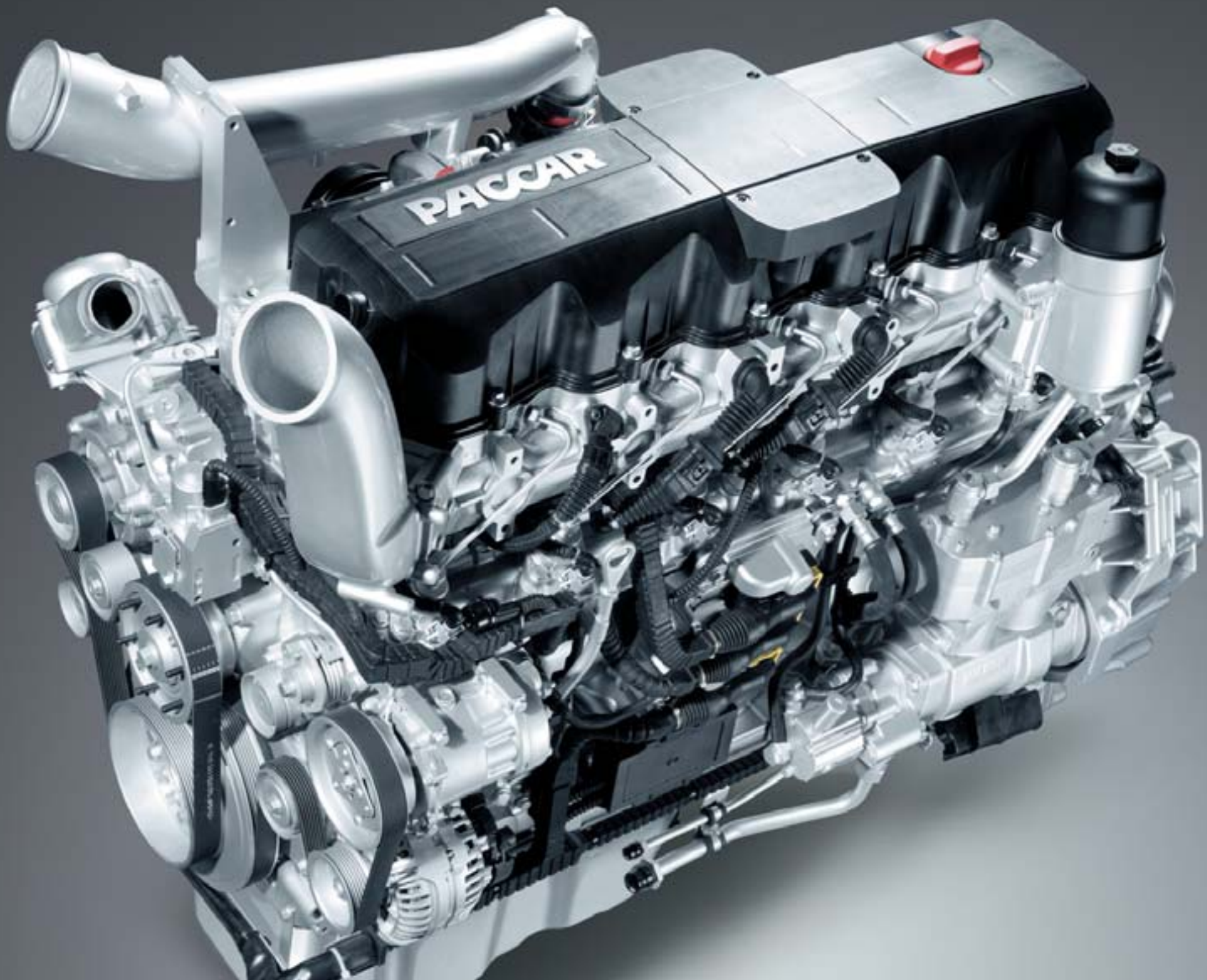

*Eine neue Reihe von leistungsstarken Motoren*

# ***Enorme Leistungsentfaltung***

***Der neue, von DAF entwickelte und hergestellte PACCAR MX Motor entfaltet ausgesprochen hohe Leistungen bei sparsamem Kraftstoffverbrauch. Er ist in den Leistungsstufen 410, 460 und 510 PS lieferbar, wobei maximale Drehmomente von 2.000, 2.300 und 2.500 Nm in einem breiten Drehzahlbereich zwischen 1.000 und 1.400 U/min zur Verfügung stehen.***

Der MX-Motor entspricht dank des SMART-Einspritzsystems und der DAF SCR Technologie, sowohl der Abgasnorm Euro 4 als auch Euro 5, was einen separaten Russfilter unnötig macht. Darüber hinaus kann der MX-Motor mit einer ausgezeichneten integrierten Motorbremse ausgestattet werden, die Bremsleistungen von 200 kW bei 1.500 U/min bis 325 kW bei 2.100 U/min erreicht.

## ***Längere Wartungsintervalle***

Die neue Motorkonstruktion ermöglicht wesentlich längere Wartungsintervalle. Durch einen Zentrifugal-Bypass-Filter können diese bis zu 150.000 km (bei Verwendung von synthetischen Ölen) betragen, wodurch sich die Instandhaltungskosten reduzieren und eine maximale Fahrzeugauslastung ermöglicht wird. Der Einsatz hochwertiger

Materialien wie Compact Graphite Iron für Zylinderblock und Zylinderkopf sowie die Integration zahlreicher Funktionen erhöhen Zuverlässigkeit und Lebensdauer. So ist der Einlasskrümmer im Zylinderkopf integriert, und Ölfilter, Ölthermostat und Ölkühler sind zu einem Ölmodul zusammengefasst. Dieser neue Motor hat tatsächlich 25 % weniger Einzelteile, was die Zuverlässigkeit und Langlebigkeit entscheidend erhöht.

## ***Geringere Betriebskosten***

Die Integration diverser Teile resultiert auch in niedrigeren Betriebskosten - die Instandhaltung ist einfacher, schneller und daher günstiger. Außerdem gibt es weniger Teile, die abnutzen und regelmäßig ausgetauscht werden müssen. Wenn man dazu noch die längeren Abstände der Wartungen von maximal 150.000 km addiert, wird deutlich, inwieweit der neue PACCAR MX-Motor die Betriebskosten reduziert.



***Oben: Für die größtmögliche Zuverlässigkeit ist der gesamte Kabelbaum für das elektronische Steuergerät schaumstoffummantelt und unlöslich mit den Steckverbindern verbunden. Außerdem ist für das elektronische Steuergerät keine separate Kühlung mehr nötig, d.h. weniger Teile und mehr Zuverlässigkeit.***

***Unten: Ölfilter, Ölthermostat und Ölkühler wurden zu einem Öl-Modul zusammengefasst: ein revolutionäres Konzept und Marktneuheit zur Verbesserung der Zuverlässigkeit und Reduzierung der Teile.***

***Leistung, Zuverlässigkeit und niedriger Kraftstoffverbrauch.***

# Die saubere Lösung



*Die Zusammenfassung des Auspufftopfs (mit Katalysator), Batterieträgers, AdBlue-Tanks und Dosiereinheit in einem kompakten Modul, schafft genug Freiraum im Fahrgestellrahmen für größere Kraftstofftanks (bis zu 1.500 Liter) oder andere Ausrüstungsteile.*

*Abhängig vom Fahrzeugtyp, sind AdBlue-Tanks mit einer Kapazität von 45 bis 75 Liter erhältlich: d.h. einer den Dieseltanks angepassten Kapazität. Ein AdBlue-Tank muss daher nicht öfter befüllt werden, als ein Dieseltank. Und zur Nachverfolgung des Füllstands ist eine spezielle AdBlue-Standanzeige auf dem Armaturenbrett des Fahrers angebracht.*

*‘SMART’ Einspritztechnologie verbessert die Verbrennungseffizienz soweit, dass Russfilter unnötig werden.*

Alle neuen DAF-Modelle sind mit einem SCR-System (selektive katalytische Reduktion) ausgestattet, um den Abgasstandards Euro 4 oder Euro 5 zu entsprechen. SCR ist die beste und derzeit einzige Lösung für Euro 5. Die SCR Technologie ist einfach, zuverlässig und effizient: DAF SCR Technologie, der saubere Weg in eine bessere Zukunft.

Da SCR ein Nachbehandlungssystem ist, macht es die effizienteste Verbrennung im Motor möglich. Doch DAF geht noch einen Schritt weiter. Die DAF SCR Technologie umfasst eine völlig neue Reihe von PACCAR Motoren mit ‚SMART‘ Einspritztechnologie, die keinen besonderen Filter mehr erfordern. Die daraus resultierende, optimierte Verbrennung ist führend für diese Fahrzeugklasse in Bezug auf Kraftstoffersparnis, Leistung, Widerstandsfähigkeit und

Zuverlässigkeit: Eine ideale Grundlage für niedrige Betriebskosten und einen hohen Wiederverkaufswert.

## **Und wie funktioniert das?**

Einfach und effektiv: Im Grunde besteht das Abgas-Nachbehandlungssystem aus einem Katalysator, einer Dosiereinheit und einem AdBlue-Tank dessen Volumen auf die Größe des Kraftstofftanks abgestimmt ist. Die Abgase werden durch den Katalysator geführt, in den AdBlue eingespritzt wird. Ein chemischer Prozess wandelt die NOx-Abgase in harmlosen Wasserdampf und Stickstoff um. Der AdBlue-Verbrauch beträgt lediglich 3 bis 5 % des Dieserverbrauchs oder ca. 1,5 Liter pro 100 Kilometer.



DAF SCR Technology  
for a bright future

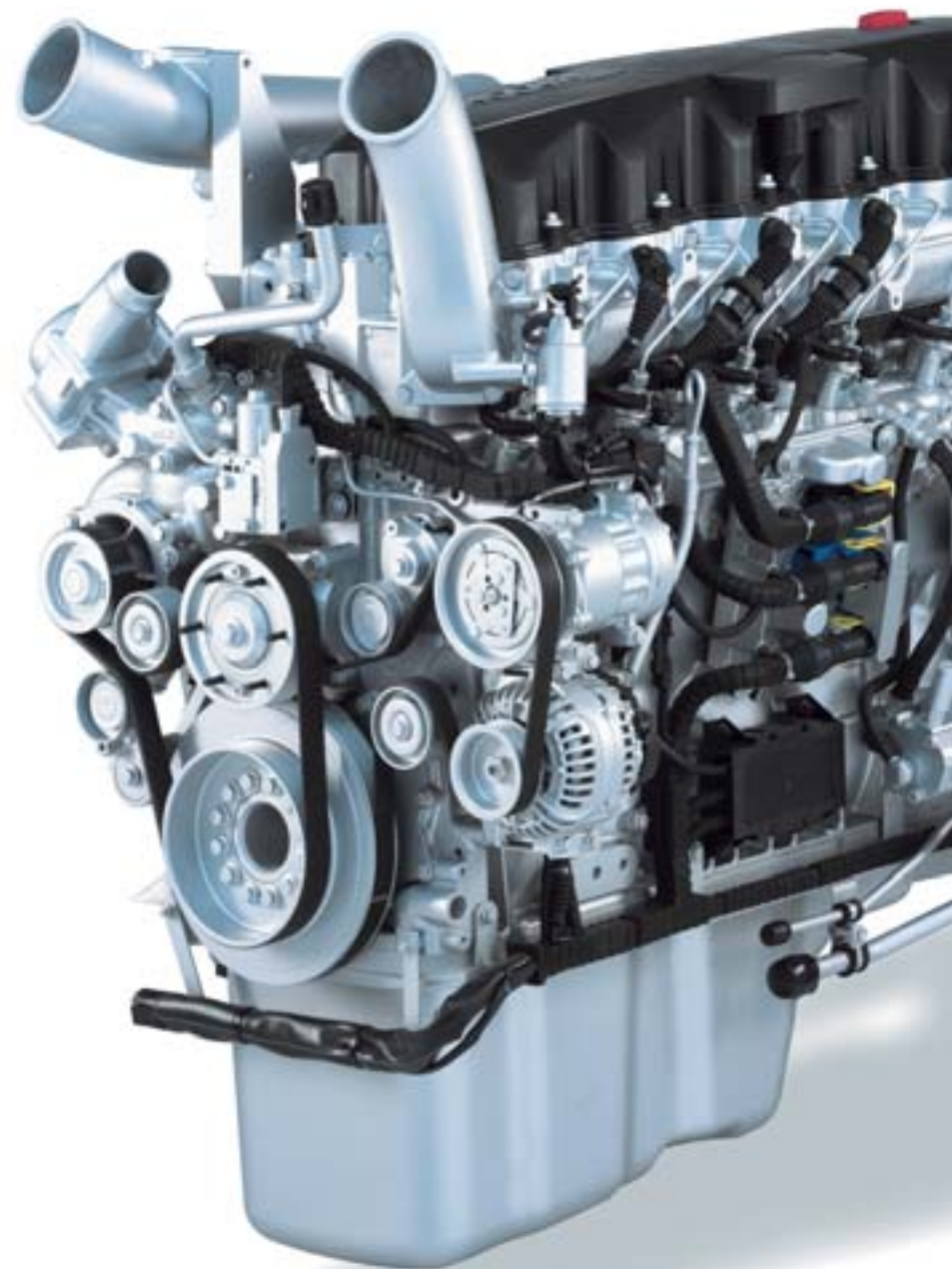

*Hohe Leistung und niedriger Kraftstoffverbrauch*

# ***Ein Antriebsstrang, der perfekt auf Ihre Bedürfnisse abgestimmt ist***



***Ein wirtschaftlicher Motor allein ist nicht unbedingt ein Garant für niedrigen Kraftstoffverbrauch. Getriebe und Hinterachse sind ebenso wichtig. Daher hat DAF der integrierten Antriebsstrang- Technologie viel Beachtung geschenkt und diese individuell optimiert, sodass Motor, Getriebe und Hinterachse optimal aufeinander abgestimmt sind und somit ausgezeichneten Kraftstoffverbräuche gewährleisten.***

Da das Drehmoment des PACCAR MX-Motors wesentlich höher ist, als das der vorhergehenden Generation der XEC-Motoren, erreicht der Motor dieselbe Leistung bei niedrigeren Drehzahlen. Dadurch sind schnellere Antriebsstränge mit niedrigeren Drehzahlen bei Dauergeschwindigkeit möglich, die dennoch ein hohes Leistungsniveau erreichen.

#### ***Große Auswahl an Achsuntersetzungen***

Die XF105 -Serie bietet eine große Auswahl an Hinterachsuntersetzungen, unter anderem eine neue Untersetzung von 2,69:1. Diese besonders schnelle Hinterachsuntersetzung ermöglicht niedrigere durchschnittliche Motorgeschwindigkeiten und optimiert damit den Kraftstoffverbrauch.

#### ***Handschatgetriebe oder Automatik***

Die Serie DAF XF105 bietet eine Auswahl von Fahrzeugen mit Schalt- und Automatikgetrieben an. Das Schaltgetriebe mit 16 Gängen hat aufgrund der Servolenkung einen extrem niedrigen Widerstand und schaltet sich dadurch problemlos. Für höheren Komfort und höhere Wirtschaftlichkeit bietet die AS-Tronic-Automatik mit 12 oder 16 Gängen ein innovatives Schaltverhalten. Dadurch kann sich der Fahrer ungehindert auf den Verkehr konzentrieren und gleichzeitig die Lebensdauer der Kupplung verlängern.

Ein Konzept für höhere Produktivität

# Eine solide Basis

**Der XF105 wird mit einer sehr kompakten Chassisausführung geliefert, die den Auspufftopf, Batterieträger, AdBlue-Tank und die Dosiereinheit intelligent in einem Modul integriert. Auch durch die Positionierung und Ausführung der Lufttanks und Bremsenkomponenten im Inneren des Fahrwerks wurde Raum für übergroße Kraftstofftanks geschaffen. Die Zugmaschine kann mit einer Kraftstoffkapazität von 1.500 Litern ausgestattet werden, was einen riesigen Aktionsradius ermöglicht.**

Das robuste XF-Chassis ist aus qualitativ hochwertigem Stahl gefertigt und stellt damit ein außergewöhnlich widerstandsfähiges, aber leichtgewichtiges Fahrwerk für hohe Nutzlasten bereit.

## **Achskonfigurationen: Zugmaschine**

Das Modell XF105 4 x 2 ist serienmäßig mit einer Sattelkupplung erhältlich und bietet eine große Auswahl an Radständen. Für großvolumige Transporte bietet DAF eine 4x2 Zugmaschinenversion, die mit nur 96 cm eine extrem geringe Höhe der Sattelkupplung vorweist. Das bedeutet, dass Anhänger mit einer Innenhöhe von fast 3 Metern für Ladungsvolumen von bis zu 100 Kubikmetern genutzt werden können. Diese so genannte „Low-Deck“-Zugmaschine hat eine 7,1 Tonnen Vorderachse mit Parabelfedern und einer 11,5 Tonnen Hinterachse mit Luftfederung mit vier Axialbalgen. Optional ist auch eine luftgefederte Vorderachse erhältlich. Es stehen verschiedene Achskonfigurationen und Fahrgestellversionen zur Verfügung, um für alle denkbaren Einsätze im internationalen Transportverkehr – von Volumentransporten bis hin zu sehr schweren Spezialtransporten – die optimale Lösung zu bieten. Die 6 x 2 Varianten sind mit einfach- bzw. doppelt bereifter, gelenkter bzw. un gelenkter, hubfähiger Nachlaufachse lieferbar - je nachdem, welche Ausführung am besten Ihren Anwendungsbereichen entspricht. Die 6 x 2 Ausführung mit elektronisch-hydraulisch gelenkter Nachlaufachse ist auf Einsatzbereiche abgestimmt, bei denen das Gesamtgewicht und die Manövrierbarkeit im Vordergrund stehen. Durch seine hohe Tragfähigkeit und einen kurzen Wendekreis ideal im nationalen Verteilerverkehr einsetzbar. 6 x 2-Modelle mit gelenkter Vorlauf-Hinterachse (FTG) oder leichter Vorlaufachse (FTP) bieten eine

optimale Lastverteilung für Gesamtgewichte bis zur gesetzlich zulässigen Obergrenze. Für Transportunternehmen, die nicht ständig einen Dreiachser brauchen, kann DAF den XF 105 in einer Ausführung mit besonders leichten 17,5-Zoll Vorlaufachse liefern. Vorteil: vorübergehende Erhöhung der Tragfähigkeit um 4,4to. (zZGG 44 t). Diese verhindert eine mögliche Überlastung der Antriebsachse infolge von Teilbeladung oder Konzentration der Ladung im Stirnwandbereich und beugt unnötigem Reifenverschleiß vor. Um die Auswahl der Zugmaschinen zu vervollständigen, sind 3-Achs- und 4-Achszugmaschinen mit Tandemantrieb speziell für Schwertransporte erhältlich.

## **Breites Fahrgestellprogramm**

Die XF105 Starrachse ist absolut flach und damit die perfekte Grundlage für jeden Aufbau. Um den Gehäuseaufbau so leicht wie möglich zu machen, sind die Haupttrahmenteile vorgebohrt, um ein leichtes Aufstellen des Gehäuses zu ermöglichen. Ein „Body Builder's Modul“ (BBM) kann für den Anschluss der elektrischen Systeme des Fahrzeugs und des Gehäuses mitgeliefert werden. DAF liefert den XF105 mit Starrachse als standardmäßiges 4 x 2 Modell mit einer großen Auswahl an Achsständen. Eine umfangreiche Reihe von 6 x 2 Starrachsen ist ebenso erhältlich. Die Modelle mit Nachläuferachse sind mit Luftfeder an der Hinterachse entweder in einfacher oder zweifacher Aufhängung lieferbar. Den XF105 erhalten Sie auch als 6 x 2 Starrachsenmodell mit steuerbarer Nachläuferhinterachse für besonders einfache Manövrierbarkeit und Wendefähigkeit im Depot. Die Versionen 6 x 4, 8 x 2 und 8 x 4 vervollständigen unsere Reihe.



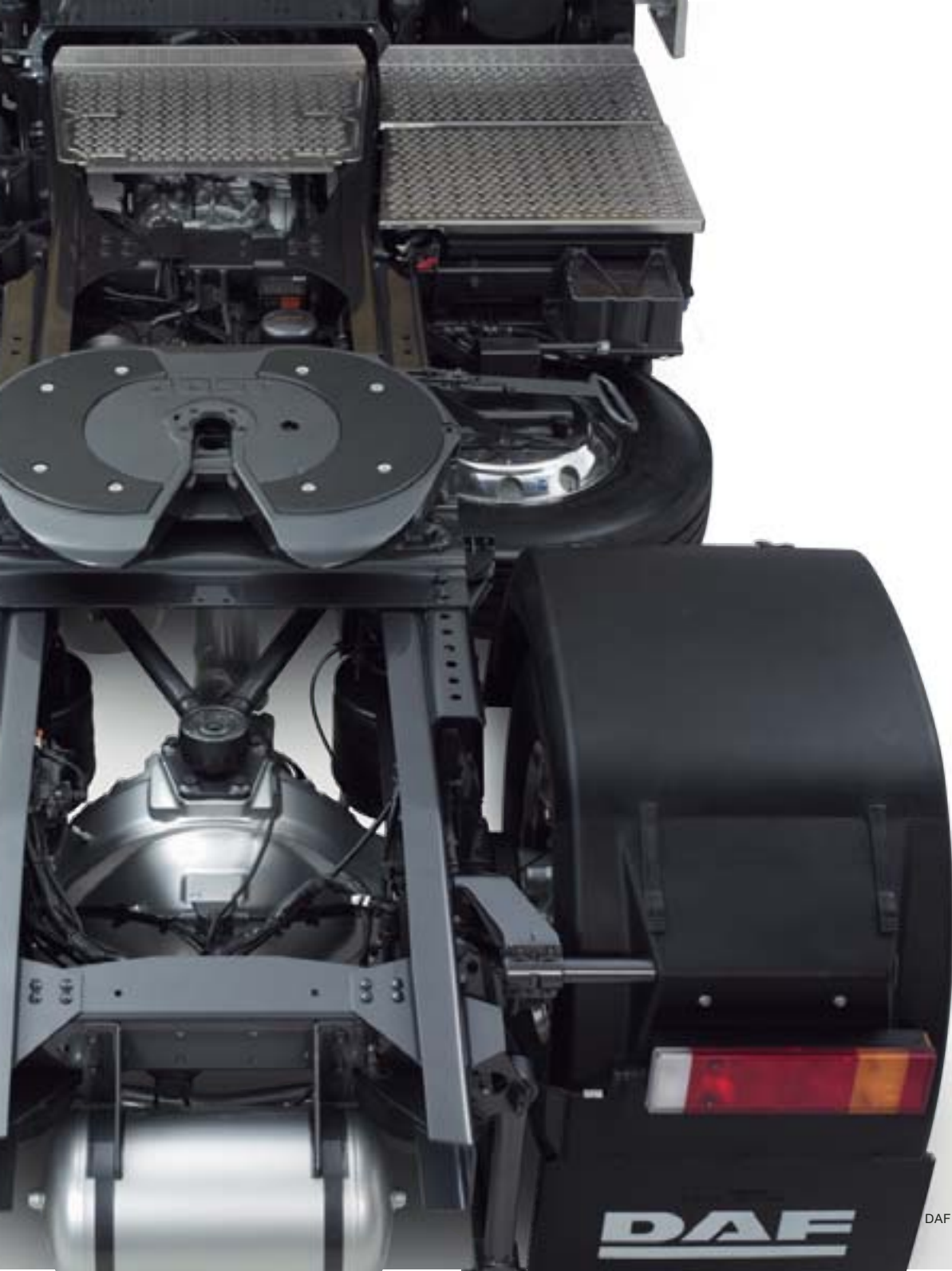

*Maximales Tankvolumen: Bei den 4x2 Zugmaschinen sind die Luftkessel und die Bremsaggregate an der Innenseite des Rahmens angebracht und lassen so Platz für extra große Kraftstofftanks von bis zu 1.500 Litern.*



*Komfort, Kraft und Leistung*

# ***Eine Freude zu fahren***

***Alles in allem ist der DAF XF105 ein fabelhafter Lkw für den Fahrer – ein Truck par excellence - mit einem geräumigen, komfortablen Fahrerhaus, hervorragender Ausstattung, hochqualitativen Materialien und farblich attraktiv gestaltet. Der Antrieb, ein echter Kraftprotz unter den Motoren mit bis zu 510 PS und einem Drehmoment bis zu 2.500 Nm, bietet ein Optimum an Zugkraft und hervorragende Fahreigenschaften.***

Die exakten Steuercharakteristika gewährleisten die außerordentliche Straßenlage und ein sicheres und komfortables Fahrverhalten. Und das elektronisch gesteuerte Bremssystem mit Scheibenbremsen an allen Rädern und der „Brake Assist“-Funktion\* optimiert die Bremsreaktion und Sicherheit.

Zusätzlich zu den benutzerfreundlichen Bedienelementen bietet der XF 105 eine große Auswahl an optionalen sicherheitsrelevanten Funktionen, wie beispielsweise das Fahrzeugstabilitätsprogramm (VSC) und ein mit Airbag ausgestattetes Lenkrad mit Sitzgurtraffer. Das alles macht das Fahren im XF 105 zur wahren Freude.

## ***Niedrige Betriebskosten - hoher Wiederverkaufswert***

Für den Transportunternehmer bietet der XF 105 niedrige Betriebskosten und hohe Transporteffizienz kombiniert mit Qualität und Zuverlässigkeit für maximale Verfügbarkeit. Lange Wartungsabstände und ein professioneller Service von Ihrem DAF-Händler minimieren Ausfälle und damit noch zusätzlich die Betriebskosten. Der XF 105 ist darüber hinaus auf eine lange Lebensdauer zugeschnitten, sodass selbst nach vielen Hunderttausenden von gefahrenen Kilometern durch den Erstbesitzer immer noch ausgezeichnete Ertragspotentiale für den Zweitbesitzer möglich sind. Resultat: ein hoher Restwert.

\* „Brake Assist“ (Bremsassistent) ist ein elektronisches System, das erkennt, wenn eine Notbremsung vorgenommen wird. Die Funktion stellt sofort die volle Bremskraft bereit und erhöht damit die Sicherheit.







*Auf Weltklasse ausgerichtet*

# **Spitzenqualität von Anfang an**

DAF Trucks - ein PACCAR-Unternehmen - setzt modernste Technologien ein, um die höchsten Standards in der Entwicklung und Herstellung zu gewährleisten. In den letzten Jahren wurden in sämtlichen DAF-Werken umfangreiche Investitionen getätigt. DAF LKW werden von unseren engagierten Mitarbeitern unter Einsatz hochwertiger Materialien und effizienten Verfahrensweisen hergestellt.

Für die Herstellung des neuen PACCAR MX-Motors wurde das Motorenwerk vollständig modernisiert. Es gehört zu einer der modernsten Einrichtungen seiner Art weltweit. Auch in anderen Werken wurden wichtige Innovationsprogramme durchgeführt, um das höchste Niveau an Leistungsfähigkeit und Qualität zu erreichen. DAF Trucks hat Weltklasse-Standards in der Herstellung eingeführt. Alles wird gleich von Anfang an richtig gemacht, ohne unnötigen Energie- oder Materialverlust und mit der höchstmöglichen Qualität. Das Ergebnis: Weltklasseprodukte von allerhöchster Güte und Qualität.

## **Informationstechnologie**

DAF Trucks und seine Händler sind mit einem technologisch ausgereiften Informationssystem ausgestattet, das einen LKW und seine Komponenten über dessen gesamte Lebensdauer zurückverfolgen kann - vom Entwurf und der Produktion bis hin zum Kundenservice. Die Maschinenteknik stützt sich auf leistungsstarke dreidimensionale CAD/CAM-Techniken, die nahtlos mit den Produktionssystemen kommunizieren und so sicherstellen, dass die Mitarbeiter detaillierte Arbeitsanweisungen per

Computer erhalten. Die Fahrzeugdaten für jeden einzelnen LKW sind zentral gespeichert, um eine umfassende Rückverfolgung zu garantieren. Das macht es für Händler leichter, technische Daten und Teilebestellungen bis hin zu Sonderanfertigungen zu prüfen.

## **Produktentwicklung**

Das technische Zentrum von DAF umfasst umfangreiche Forschungsentwicklungs- und Testeinrichtungen, wie beispielsweise eine schallsichere Kammer für Geräuschmessungen und ein modernes Motorenlabor. DAF verfügt darüber hinaus über ein ausgedehntes Testgelände zur Simulation von Straßenbedingungen und detaillierten Fahrzeugleistungstests. DAF Trucks liefert Fahrzeuge der Extraklasse, die in hervorragenden Entwicklungseinrichtungen von hochmotivierten, erstklassigen Spezialisten hergestellt werden.

## **EcoDesign und Umweltrichtlinien**

DAF implementiert seit über zehn Jahren Umweltrichtlinien, die alle Aktivitäten, Produkte, Dienste und Standorte - Händler inbegriffen - miteinander verbinden. DAFs Verpflichtung zum Umweltschutz entspricht der Norm ISO 14001. Unser Unternehmen engagiert sich sehr für verantwortungsvolle Geschäftsabläufe. EcoDesign ist unser Ansatz für ein umweltfreundliches Produktkonzept und die Gewährleistung, dass alle Produkte den strengen Umweltrichtlinien entsprechen - vom Entwurf bis zur Altfahrzeugentsorgung.



***DAF arbeitet mit Weltklasse-Standards: Auf Anhieb alles richtig machen, keine Energie- und Materialverschwendung, höchste Qualitätsstandards.***

***Modernste Technologien: Fortschrittlichste Ausstattung und IT-Systeme tragen zu verbesserter Qualität und höherer Effizienz bei.***



# Das „One Stop shopping“-Konzept von DAF bietet eine komplette Transportlösung aus einer Hand an

## **Unterstützung auf der ganzen Linie**



**Ein erstklassiges Kundendienstnetz mit mehr als 1.000 eigenständigen Vertragspartnern**



**DAF ITS: oft kopiert, aber niemals erreicht.**



**DAF Telematics and Infotainment System**

Beim Transport auf der Straße dreht sich alles um ein Optimum an Effizienz. Daher bietet DAF eine komplette Transportlösung an, die darauf ausgerichtet ist, die Kilometererträge unserer Kunden zu steigern. Unterstützt wird dies durch eine professionelle Organisation mit einem Händler- und Servicenetz, das den Kunden hilft, das richtige Fahrzeug auszuwählen, es zu finanzieren, es in einem perfekten Zustand und jederzeit fahrtüchtig zu halten. DAF Trucks produziert nicht nur hochwertige Produkte, sondern stellt auch einen erstklassigen Kundendienst bereit mit mehr als 1.000 eigenständigen Vertragspartnern in ganz Europa. Das Servicespektrum reicht von finanziellen Dienstleistungen bis zu Verträgen für Reparatur & Wartung. Ersatzteile für LKW und Anhänger sind jederzeit verfügbar und werden von PACCAR-Ersatzteilzentren in den Niederlanden, Großbritannien und Spanien ausgeliefert. Jede Woche werden über 3.000 Bestellungen an Händler und Kunden überall in Europa und darüber hinaus versandt – oft innerhalb von 24 Stunden.

### **Maßgeschneiderte Reparatur & Wartungsverträge für gesteigerte Rentabilität**

Mit einem Fixpreis pro Kilometer für Reparatur & Wartung gewährleisten die DAF MultiSupport-Verträge eine perfekt gewartete Fahrzeug-Flotte ohne unerwartet hohe Kosten. Der Kunde kann zwischen verschiedenen Servicepaketen mit Optionen für Anhänger und Aufbauten auswählen. Die Leistungen schließen erhöhte Transparenz bei den operativen Kosten und einen reduzierten Verwaltungsaufwand ein, und ermöglichen Flottenbetreibern, sich stärker auf das Transportgeschäft zu konzentrieren. DAF MultiSupport hilft, die Erträge aus Ihren Investitionen am Fahrzeug zu maximieren.

### **Maßgeschneiderter Finanzierungs-Service**

PACCAR Financial blickt auf 50 Jahre Erfahrung in der Transportindustrie zurück und kennt die Anforderungen, die heute an einen Finanzdienstleister gestellt werden. Das Leistungspaket umfaßt die Finanzierung der gesamten Fahrzeugkombination, Reparatur- und Wartungsverträge und Versicherungen. PACCAR Financial steht Ihnen bei allen DAF-Händlern zur Verfügung, wo Sie aus einem kompletten Produkt- und Leistungsangebot wählen können.

### **Immer in Bereitschaft in ganz Europa**

Sollte einmal etwas Unvorhergesehenes passieren - ein Telefonanruf genügt und der International Truck Service (ITS) von DAF sorgt dafür, dass Ihr LKW schnell wieder in Gang kommt. Oft kopiert, aber niemals erreicht, ITS ist immer in Bereitschaft – Tag und Nacht, 365 Tage im Jahr. Unsere erfahrenen Mechaniker machen den DAF Service mobil und überbrücken sprachliche und finanzielle Probleme, um sicherzustellen, dass ein betriebsunfähiger LKW innerhalb von kürzester Zeit wieder auf der Straße ist.

### **Verbesserte Betriebsabläufe mit der neuesten Lkw-Büro-Kommunikation**

Das DAF Telematics and Infotainment System optimiert die Betriebsabläufe auf allen Ebenen. Es bietet Tracking & Tracing, Geofencing, Navigation, Routenplanung, Messaging und Kameraüberwachung. Auf diese Weise können Manager die Leistung überwachen und die Kosten senken. Planer können einfacher auf Veränderungen reagieren und Fuhrparkmanagern wird die Optimierung der Wartungsplanung ermöglicht. Die Fahrer fahren effizienter, sicherer und bequemer. Das „DAF Telematic- und Infotainment-System“ kann einfach in aktuelle IT-Systeme integriert werden. Darüber hinaus wird sich die Investition über viele Jahre hinweg auszahlen, weil das System bereits für zukünftige Entwicklungen vorbereitet ist.

**Wir bei DAF verstehen besser als jeder andere, dass ein LKW in Bewegung bleiben muss.**

## Achskonfigurationen für DAF-Lkws

Lkw

<b>FA</b>	<b>4 x 2</b>	
<b>FAN</b>	<b>6 x 2</b>	 Nachlaufachse Einfache Aufhängung
<b>FAR</b>	<b>6 x 2</b>	
<b>FAS</b>	<b>6 x 2</b>	 Nachlaufachse Zweifache Aufhängung
<b>FAT</b>	<b>6 x 4</b>	
<b>FAD</b>	<b>8 x 4</b>	
<b>FAK</b>	<b>8 x 2</b>	

Sattelzugmaschinen

<b>FT</b>	<b>4 x 2</b>	
<b>FTG</b>	<b>6 x 2</b>	
<b>FTP</b>	<b>6 x 2</b>	
<b>FTR</b>	<b>6 x 2</b>	 Nachlaufachse Einfache Aufhängung
<b>FTS</b>	<b>6 x 2</b>	 Nachlaufachse Zweifache Aufhängung
<b>FTT</b>	<b>6 x 4</b>	
<b>FTM</b>	<b>8 x 4</b>	

Gelenkte Achse

Antriebsachse

Nachlaufachse



### PACCAR MX300

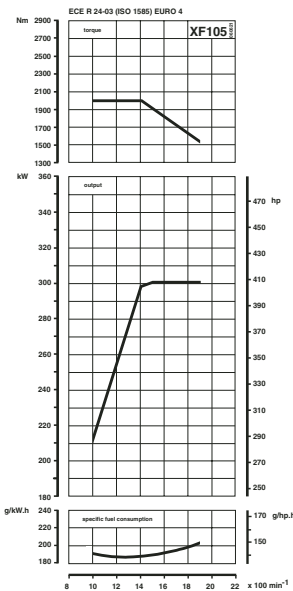

### PACCAR MX340

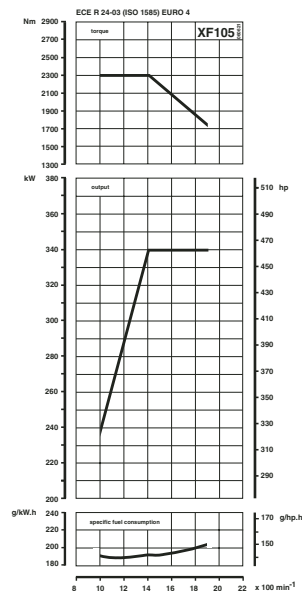

### PACCAR MX375

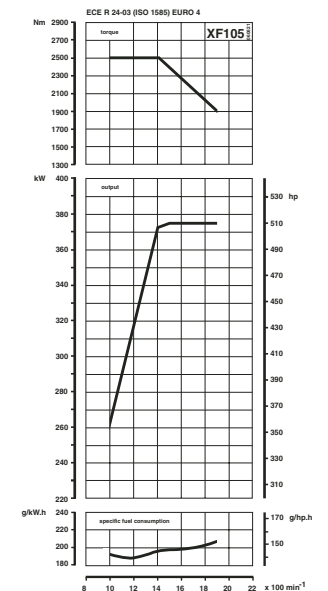

DAF XF105 Super Space Cab

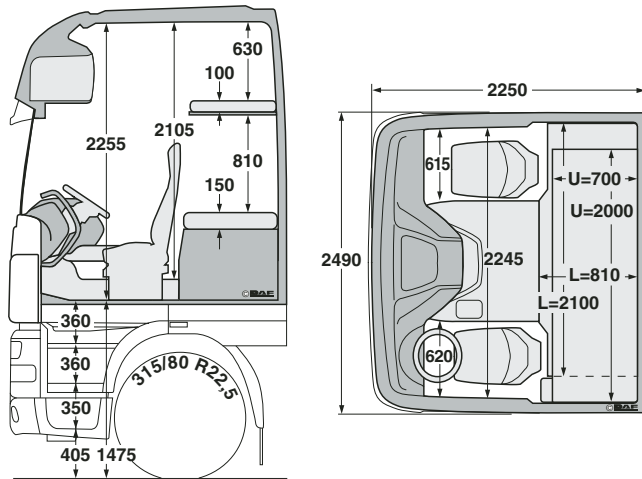

DAF XF105 Space Cab

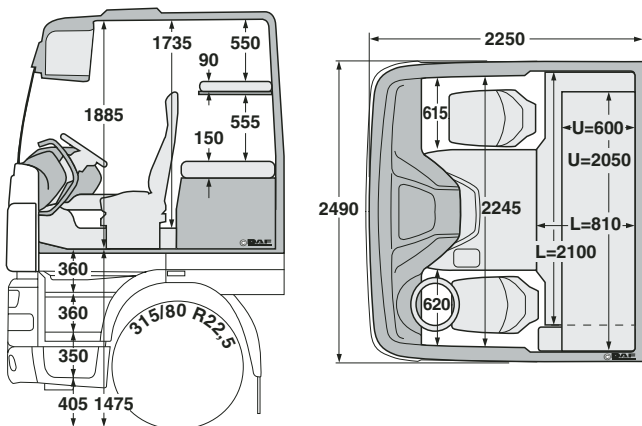

## Motorenübersicht

Motortyp	Leistung	Drehmoment	Euro-Norm
<b>PACCAR MX motor: 12,9 liter, 6-Zylinder, Turbo Intercooler, 4 Ventile pro Zylinder</b>			
XF105.410	300 kW / 410 PS bei 1500 U/min	2000 Nm bei 1000 - 1400 U/min	Euro 4/5
XF105.460	340 kW / 460 PS bei 1500 U/min	2300 Nm bei 1000 - 1400 U/min	Euro 4/5
XF105.510	375 kW / 510 PS bei 1500 U/min	2500 Nm bei 1000 - 1400 U/min	Euro 4/5





**DAF**

DAF XF105

26

*Die modernste Produktreihe auf dem Markt*

# ***Ein LKW für jeden Bedarf***

*Jeder Einsatz stellt spezifische Anforderungen. Und so kann jeder DAF-Lkw einzigartig und auf individuelle Kundenwünsche mit einer großen Auswahl an Fahrerhäusern und Fahrgestellen, Antriebstrang- und Achs-Konfigurationen zugeschnitten werden.*



*Drei Fahrzeug-Konzepte – der XF105, CF und LF – ein Qualitätsanspruch: das Beste ist gerade gut genug. Bei der Fahrzeug-Konfiguration betreut ein DAF-Vertriebsexperte den Kunden im Auswahlprozess durch den Einsatz von modernsten Software-Anwendungen, und garantiert, dass die technischen Daten genau auf den jeweiligen Anwendungsbereich abgestimmt sind. DAF ist jeder Herausforderung gewachsen.*

*Mit einer ausgewogenen Auswahl an Fahrerhäusern, Motoren, Getrieben und Achsen gibt es auch für Sie einen DAF LKW, der präzise auf Ihre Bedürfnisse und Anwendungsbereiche abgestimmt ist.*